



미닉스 더 플렌더 이렇게 사용하세요.

MNFD-100G / 100GHS / 100BE / 100BEHS

- ※ 고객의 안전과 제품의 올바른 사용을 위해 사용 전 사용설명서를 꼭 읽어주세요.
- ※ 본 제품은 대한민국에서만 사용하도록 만들어졌으며, 이 외 국가에서 사용 시 품질을 보증하지 않습니다.
- ※ 제품의 외관 및 규격은 제품 개선을 위해 예고 없이 변경될 수 있습니다.

minix





미닉스 더 플렌더를 구입해 주셔서 감사합니다.

제품을 사용하기 전에 반드시
사용설명서를 꼼꼼하게 읽으신 후
정확한 방법으로 안전하게 사용해 주세요.

사용설명서에는 품질보증서가 포함되어 있습니다.
읽으신 후에도 잘 보관해 주시기 바랍니다.



미닉스 공식물
바로가기



minix

누구나 공간의 제약없이, 여유로운 홈라이프를 누릴 수 있도록.

협소한 주거공간, 값비싼 대형가전 등의 제약으로
여전히 많은 사람들이 기술의 혜택을 누리지 못하고 있습니다.

기존 소형가전 카테고리가 가졌던
공간적, 기능적 제약과 편견을
탁월한 디자인과 기술 혁신을 통해
고객의 경험을 획기적으로 혁신해 나가는 것.

그것이 바로 미닉스의 사명입니다.

차례

주의사항	6
제품 구성 및 명칭	8
음식물 투입 시 확인사항	10
제품 설치하기	11
제품 사용하기	14
제품 세척하기	21
자주 묻는 질문	23
고장 신고 전 확인하기	25
제품 규격	26
소비자 피해보상 안내	27
품질보증서	29
고객 만족 서비스	30

주의사항

사용자의 안전 및 제품 사용 중 발생할 수 있는 위험이나 손해를 방지하기 위한 내용으로 반드시 지켜주세요.
경고 및 지침을 따르지 않으면 감전, 화재 또는 심각한 부상을 입을 수 있습니다

01. 전원 관련

- 전원코드의 길이를 연장하거나 임의로 변경하여 사용하지 마세요.
- 전원코드를 무리하게 구부리거나 잡아당기거나 묶지 마세요.
- 전원은 가정용(220V/60Hz) 콘셉트에 단독으로 사용하세요.
- 승압용 변압기를 이용하여 제품을 연결하지 마세요. 감전, 화재의 원인이 됩니다.
- 전원 플러그를 콘센트에 꽂거나 뺄 때는 전원 케이블이 아닌 전원 플러그를 잡아주세요.
- 젖은 손으로 전원 플러그 및 전류가 흐를 만한 곳을 만지지 마세요.
- 정기적으로 전원 플러그의 단자 및 접촉 부분에 이물(먼지, 물 등)을 마른 천으로 잘 닦아주세요.

02. 설치 관련

- 열기구 및 열에 약한 물건 근처나 습기, 기름, 먼지가 많은 곳, 직사광선 및 물(빗물)이 닿는 곳에 설치하지 마세요.
- 바닥이 튼튼하고 수평인 곳에 설치하세요. (제품의 성능 저하 및 고장, 파손, 이상 진동 및 소음 원인이 됩니다.)
- 제품을 설치할 때는 전원코드를 빼기 쉬운 곳에 설치하세요.
- 제품을 과도하게 기울여서 움직이지 마세요. 사용 중이던 제품의 경우 내부에 고인 물이 흐를 수 있습니다.
- 제품을 설치할 때는 전원코드를 빼기 쉬운 곳에 설치하세요.
- 뒷면 15cm, 윗면 60cm 공간을 확보해 주세요. 벽면과의 간격이 좁거나 윗면 공간이 없으면 통풍이 안되고 수증기가 흘러내릴 수 있습니다.

주의사항

03. 사용 관련

- 젖은 손으로 전원 플러그를 만지지 마세요.
- 절대 임의로 분해, 수리, 개조하지 마세요.
- 제품이 침수된 경우에는 전원을 빼고 고객센터에 연락하세요.
- 동작 중 본체 내부에 손을 넣지 마세요. 화상 및 인체적 손상의 원인이 됩니다.
- 제품 안에 인화물질이나 뜨거운 물, 기름 등을 넣지 마세요.
- 제품 안에 동물을 넣고 가동하지 마세요.
- 신체, 감각, 정신능력이 결여되어 있거나 경험과 지식이 부족하여 감독이나 지시 없이는 안전하게 기기를 사용할 수 없는 사람(어린이 포함)이 조작하지 마세요.
- 동작 중 강제 종료 시 건조통과 손잡이가 뜨거우니 절대 맨손으로 잡지 마세요.
- 비닐 포장재는 어린이의 손이 닿지 않는 곳에 보관 또는 폐기하세요. 머리에 쓰는 행위 등으로 질식할 수 있습니다.
- 장시간 사용하지 않을 시에는 플러그를 뽑아주세요.
- 음식물 쓰레기 외 다른 이물질을 넣고 단단한 물질 처리용으로 사용하지 마세요.
- 1회 적정처리 양은 2리터를 넘지 않도록 하고 과다투입을 삼가 주세요.
- 건조통을 떨어트리거나 무리한 충격을 가하면 몸체나 손잡이에 변형이 생기고, 성능이 저하될 수 있습니다.
- 전원이 꺼진 상태에서 장기간 음식물 쓰레기를 보관 시 냄새와 부패가 발생합니다.
- 제품 외부에 물청소를 금하고, 제품 위에 물건을 올려놓지 마세요.
- 제품의 외관 사양 변경으로 인해 설명서의 그림은 구입하신 제품과 일치하지 않을 수도 있습니다.

제품 구성 및 명칭

제품 구성

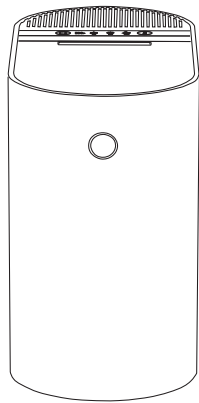

본체

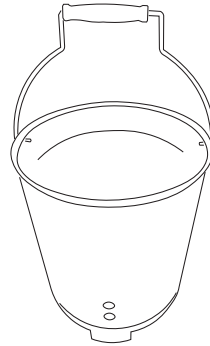

건조통

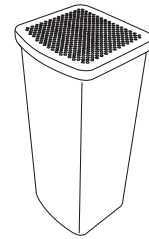

전용 필터

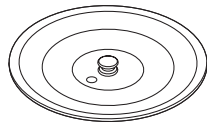

스테인리스 커버



전원코드

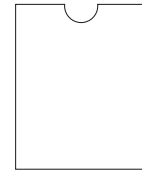

페이퍼 홀더
(설명서, 삽지)

제품 구성 및 명칭

각부의 명칭



전면



도어를 열었을 때

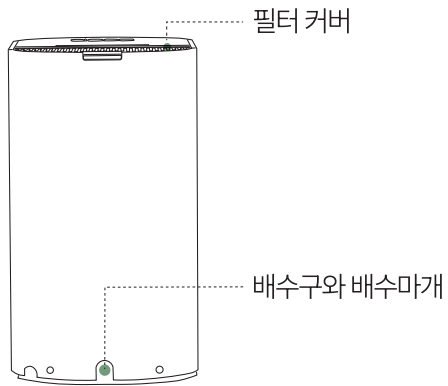

본체 뒷면

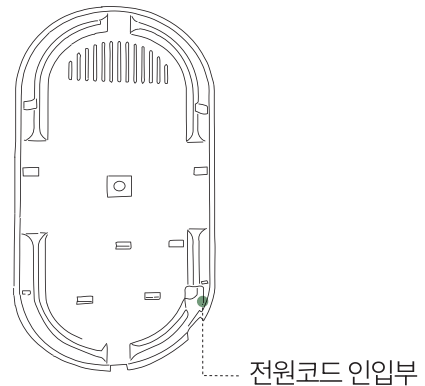

본체 바닥면

음식물 투입 시 확인사항

투입이 불가능한 음식물

음식물 쓰레기로 분류되는 종류만 투입하고,
기본적으로 사람과 동물이 먹을 수 없는 것(무기물)은 음식물이 아닙니다. 분리배출해 주세요.

채소류	쪽파, 대파, 미나리 등의 뿌리 / 고추씨, 고추대, 양파, 마늘, 생강, 옥수수 등의 껍질 / 옥수수대
과일류	호두, 밤, 땅콩, 도토리 등 딱딱한 껍데기 / 복숭아, 살구, 감, 등 핵과류의 씨 / 과일의 줄기, 꼭지
곡류	왕겨 (벼의 겉겨)
육류	소, 돼지, 닭 등의 털과 뼈다귀
어패류	조개, 소라, 전복, 멧게, 굴 등의 껍데기 / 게, 가재 등 갑각류의 껍데기 / 굵은 생선 뼈
기타	계란 등 알 껍데기 / 각종 차류, 한약재 찌꺼기 / 병뚜껑, 나무젓가락 등 이물질

❗ 위 표에 명시되어 있는 것은 일반쓰레기로 분리배출해 주시기 바랍니다

투입 전 주의사항

분류상 음식물 쓰레기이나 특정된 한 가지만 다량으로 처리할 경우 제품에 손상을 입힐 수 있으므로
주의사항을 읽고, 올바르게 사용해 주세요.

구분	종류	해결 방안
단단한 섬유질	바나나 껍질, 열무김치, 양배추, 옥수수 심 등	동작하면서 엉키지 않게 3cm 정도 잘라주세요.
달라 붙는 음식물	밥, 우동, 떡, 감자전 분류	다른 음식물과 혼합해서 넣어주세요.
기름기 많은 음식물	고기류 비계, 튀김, 껍데기	다른 음식물과 혼합해서 넣어주세요.

제품 설치하기

설치 장소

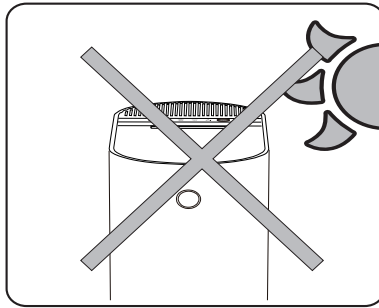

온도차가 심한 곳은 피해 주시고,
가급적 통풍이 잘 되는 실내에서 사용하세요.

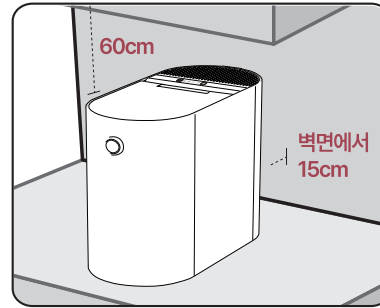

벽면에서 15cm, 상단 60cm 이상의
공간이 확보된 곳에 설치해 주세요.

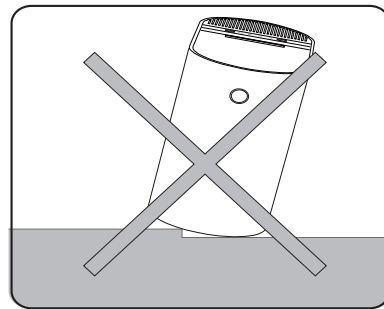

제품이 놓이는 자리가 이물질이 없는
바닥이 평평한 곳인지 확인해 주세요.

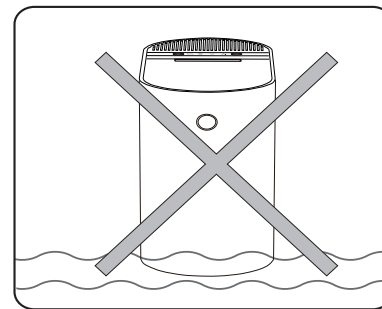

비를 맞거나, 습기가 많은 곳은 피해 주세요.
감전 혹은 전기장치 고장의 원인이 될 수 있습니다.

제품 설치하기

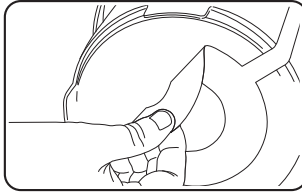

1. 건조통 스티커 제거하기

건조통을 꺼내서 바닥에 붙어있는 보호 스티커를 반드시 제거하신 후 사용하여 주세요.

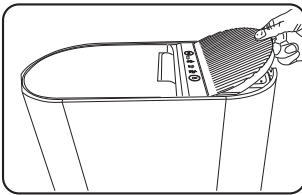

2. 필터 포장재 제거하기

사용 전 반드시 제품 뒷면의 필터 커버를 열고, 장착되어 있는 필터를 꺼내 필터 포장재를 모두 제거해 주세요.

❗ 포장재를 제거하지 않고 동작 시 고장의 원인이 됩니다.

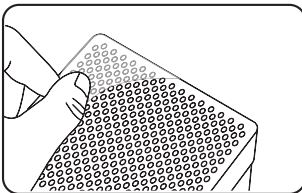

제품 설치하기

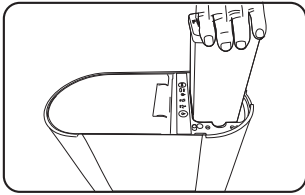

3. 필터 장착하기

필터 커버를 열어, 포장재를 제거한 필터를 다시 장착해 주세요.

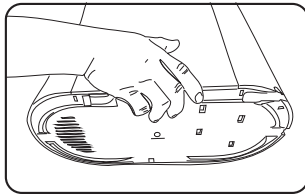

4. 전원 연결하기

최초 박스 개봉 후 제품의 도어를 열고 건조통 안에 들어있는 전원코드를 꺼낸 뒤 제품을 옆으로 눕히고 하단부에 전원코드를 연결합니다. (코드 연결선은 홈에 잘 끼워주세요.)

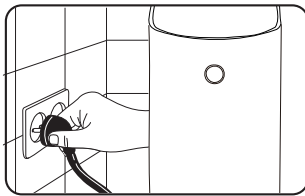

- ❗ 전원을 연결하면 표시부가 점등됩니다. (별도 전원버튼 없음)
- ❗ 본 제품은 일반 상용 전원 AC220V, 60Hz, 접지형 3P 콘센트를 사용하여야 합니다. 만일 다른 전원을 사용하여 고장이 발생할 경우 A/S가 불가할 수 있으니 주의하시기 바랍니다.

제품 사용하기

버튼의 기능

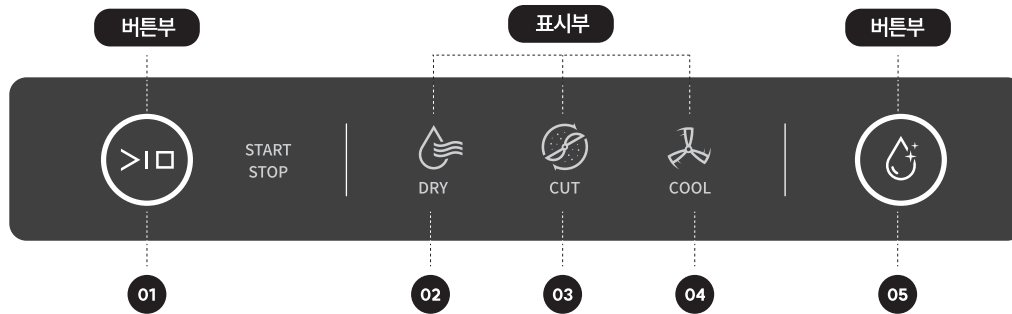

구분	명칭	기능
버튼부	01 시작/정지	분쇄/건조를 시작 또는 정지할 수 있습니다.
	05 세척모드	건조통을 세척합니다.
표시부	02 건조중	단계별 표시 중 '건조 표시'
	03 분쇄중	단계별 표시 중 '분쇄 표시'
	04 식힘중	단계별 표시 중 '식힘 표시'

제품 사용하기

사용 방법

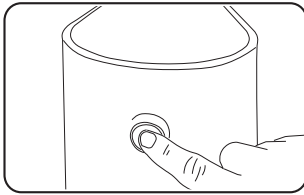

1. 전면부 PUSH 버튼을 누르면 도어가 열립니다.



2. 건조통을 꺼내어 도어를 연 후
내부에 표시된 투입 한계선을 넘지 않도록 음식물을 넣습니다.

❗ 투입 한계선이 넘게 가득 넣으면 도어가 열리거나 고장의 원인이 될 수 있습니다.

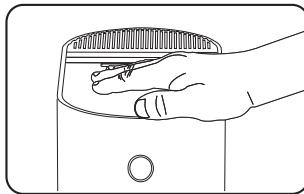

3. 건조통을 넣고, 도어를 닫아준 뒤 시작 버튼을 눌러주세요.
만약 작동 중 추가로 음식물 투입을 원할 경우,
시작/정지 버튼을 눌러 작동을 정지시킨 뒤
음식물을 투입하여 사용해 주세요.

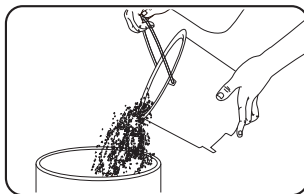

4. 처리가 완료되면 건조통을 본체로부터 분리하여 결과물을 버려줍니다.

❗ 종료 직후 건조통 손잡이가 뜨거울 수 있으니 주의해 주시기 바랍니다.





제품 사용하기

보관 모드 사용하기

- 미닉스 더 플렌더는 처리 전 음식물 쓰레기를 냄새 없이 위생적으로 보관할 수 있는 보관 기능이 있습니다.
- 건조통 내부의 공기 순환 교반 시스템으로 일정 기간 음식물 쓰레기를 상하지 않고 냄새 없이 보관할 수 있습니다.
- 소량 배출되는 음식물 쓰레기를 별도로 모으거나 매번 처리하지 않고 건조통에 모아서 한꺼번에 처리할 수 있습니다.
- 더 플렌더는 음식물 쓰레기가 투입되면 이를 인식하고 자동으로 보관 기능을 작동하며 LED 불빛이 미등으로 바뀝니다.
- 보관 모드는 닫힘 상태에서 작동합니다.
- 보관 모드는 대기 상태의 전력을 사용하기 때문에 전기 소모량 월 2kWh 내외로 전기료 부담이 없습니다.

에코 모드 사용하기

저온으로 음식물 쓰레기를 처리하여 퇴비로 사용할 수 있는 상태의 결과물을 생성할 때 사용합니다.

1. 조리 전 음식물 쓰레기를 건조통에 투입합니다.
2. 작동 중 에코모드를 사용할 경우 시작/정지 버튼을 터치 후  +  짧게 터치해 주세요.
3. "에코 모드 운전을 시작합니다." 음성 안내와 함께   의 LED가 점등됩니다.
4. 에코모드를 취소하려면 시작/정지 버튼을 누르면 됩니다
5. 처리가 완료된 결과물을 따로 보관하여 텃밭 등 퇴비로 사용하시면 됩니다.

! 투입량은 건조통 적정량 표시선을 넘지 않도록 해주세요.

에코 모드 사용시 유의사항

- 음식물 쓰레기를 양질의 퇴비로 생성하려면 조리하지 않은 음식물을 투입하세요.
- 수분, 염분, 유분 등이 적은 음식물 쓰레기를 투입하세요.
- 에코 기능 작동 시 음식물 쓰레기를 저온으로 처리하기 때문에 처리시간이 길어질 수 있습니다.

제품 사용하기

음성 자가진단 기능

음성으로 각종 상황을 알려주는 기능으로 제품 동작 중 또는 상태 이상 감지 시 음성으로 체크 번호를 안내합니다. 동작 버튼을 터치할 때마다 음성 안내가 반복됩니다.

자가조치 방법

Check 1 건조모터 과부하	건조통 안에 굳거나 뭉쳐져 있는 것을 제거하고 체크 표시 리셋합니다.
Check 5 배기온도 이상	필터가 막혔거나 음식물 과다 투입 원인 제거 및 교체하고 체크 표시 리셋합니다.
Check 8 이물질 감지	음식물이 아닌 딱딱한 이물질 투입 원인을 제거하고 체크 표시 리셋합니다.
Check 9 만수 감지	처리 시 발생하는 물이 필터 하단에 쌓여서 발생, 배수 밸브를 뽑아 물을 제거하고 체크 표시 리셋합니다.

- 체크 번호를 확인하여 자가 조치 하였다면 체크 리셋해 주세요.
- 체크 발생 시 자가 조치 완료 후 동작 버튼을 5초 이상 누르거나 전원코드를 빼고 10초 후 다시 연결하면 리셋 조치 이후에 정상적으로 작동됩니다.
- 그 외 체크 표시는 상담원이 정확한 정보를 알 수 있도록 체크 번호를 확인하거나 메모해 주세요. A/S 상담 시 빠른 처리에 큰 도움이 됩니다. 이외 Check 표시는 체크 번호 확인 후 고객센터로 문의하시기 바랍니다.

제품 사용하기

음소거(효과음) 기능

- 음성 안내 기능과 효과음 기능을 선택할 수 있습니다.
- 도어 닫힘/열림에서 세척 버튼 5초 이상 누르면 "음성 안내 기능이 해제되었습니다."
- 도어 닫힘/열림에서 세척 버튼 5초 이상 누르면 "음성 안내 기능을 사용합니다." 선택됩니다.

절전 기능

- 동작이 완료되면 자동으로 종료되고 전력 소모가 거의 없는 대기 상태가 됩니다.

건조통 안착기능

- 건조통 분리 후 음식물을 담은 뒤 건조통을 안착할 때 바닥에 밀착이 안 되는 현상을 개선하여 커플링이 서로 맞물리지 않아도 자동으로 안착되는 사용자 환경에 맞게 개발된 편리한 기능입니다.

제품 사용하기



필터 교체 방법
영상으로 확인하기

필터 교체하기

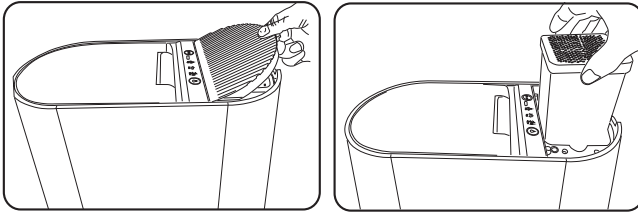

1. 필터 커버를 열고, 필터를 꺼냅니다.
필터 교체는 동작을 정지한 후 해 주세요.

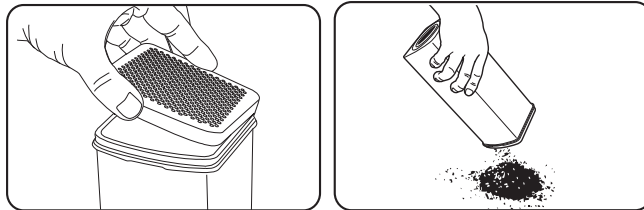

2. 필터 뚜껑 양옆 홈에 손가락을 넣고
뚜껑을 열어 내부의 활성탄을 제거합니다.
(일반 쓰레기로 배출)

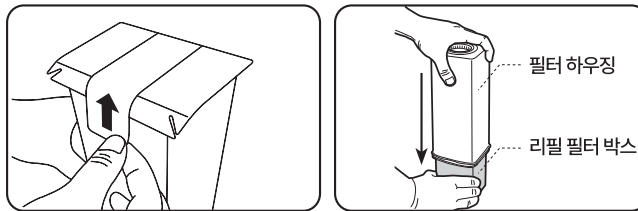

3. 리필 필터 박스 상단 스티커를 제거한 뒤
그 위에 활성탄이 제거된 빈 필터 하우징을
위로 향하게 하여 리필 필터 박스 안에 넣어줍니다.

제품 사용하기

필터 교체하기

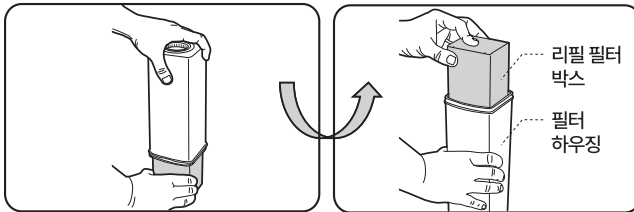

4. 리필 필터 박스와 필터 하우징을 함께 잡고, 뒤집어 줍니다.

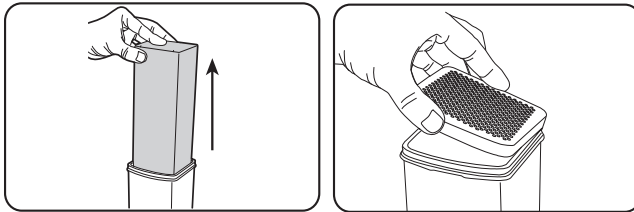

5. 리필 필터 박스를 천천히 좌우로 흔들어 들어 올려줍니다.

❗ 이때 활성탄을 쏟을 우려가 있으니, 최대한 천천히 주의하여 들어 올려주세요.

활성탄이 다 담겼다면 필터의 뚜껑을 후크가 걸리도록 끝까지 눌러서 닫아준 뒤 필터를 본체에 장착합니다.

필터 교체 시기

- 필터 교체 시기는 평균 3~4개월이며, 음식물의 종류와 처리량에 따라 달라질 수 있습니다. 교체 시기에 필터를 교체해 주세요. 교체 시기가 지나면 냄새가 나기 시작합니다.
- 필터 구매는 www.minix.life 또는 고객센터 1800-6307에서 가능합니다.



필터 구매
바로가기

제품 세척하기

01. 건조통 세척하기

세척 기능 사용하기

- 물로 간단한 세척이 어렵고, 건조통 내 음식물이 눌러붙어 있을 경우 '세척' 기능을 사용합니다.
- 건조통 내부의 음식물을 모두 비운 후 아래 절차로 진행해 주세요

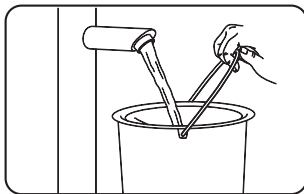

1. 건조통을 꺼내 1/2 정도의 물을 넣고, 본체에 결합한 뒤 도어를 닫아줍니다.

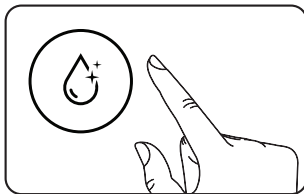

2. 오른쪽 세척 버튼을 눌러 주시면 "건조통 세척을 시작합니다."라는 음성 안내가 나옵니다.

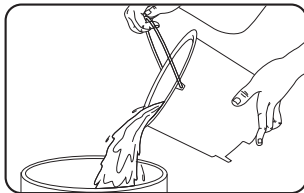

3. 세척이 완료되면 "건조통 세척이 완료되었습니다. 건조통이 뜨거울 수 있습니다. 조심해 주세요"라는 음성 안내가 나옵니다. 세척 완료 안내가 나온 후, 잠시 기다린 후 건조통 내의 세척수를 버려주세요.

간이 세척하기

건조통이 더러워질 경우, 중성세제와 더운물을 이용하여 가볍게 주기적으로 세척하면 건조통을 깨끗하게 오래 사용하실 수 있습니다.

- ❗ 철 수세미와 같은 재질로 닦을 경우 코팅이 벗겨질 수 있으니 뜨거운 물에 충분히 불린 후, 부드러운 소재로 닦아 주세요.

제품 세척하기

02. 도어 세척하기

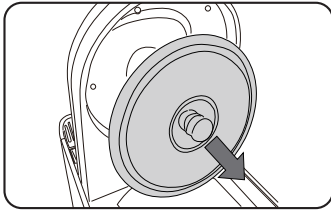

1. 도어를 열고 스테인리스 커버의 손잡이를 잡고, 아래로 내려 도어와 분리해 주세요.

❗ 제품이 처리를 완료한 직후에는 스테인리스 커버가 뜨거울 수 있습니다. 화상을 방지하려면 제품이 완전히 식었을 때 커버를 제거하세요.



2. 따뜻한 물과 중성세제 등을 사용하여 스테인리스 커버를 세척하세요.

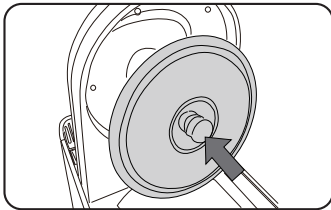

3. 잘 말린 커버를 도어 홈에 맞춰 완전히 밀착하여 장착해 주세요.

자주하는 질문

질문	답변
음식물 처리용량이 어떻게 되나요?	제품의 내구성을 위하여 적정 처리용량을 권장합니다. 미닉스 더 플렌더 모두 1일 최대 처리용량은 2리터입니다.
음식물 처리시간은 어떻게 되나요?	투입되는 음식물의 종류와 양에 따라 4~6시간 정도 소요됩니다.
결과물의 형태가 왜 가루가 아닌가요?	<ul style="list-style-type: none"> 음식물의 종류에 따라 다르게 나타납니다. 생선류 및 익은 채소류는 고운 가루 형태로 처리되지만, 생 채소류는 작은 시리얼 형태로 배출됩니다. 떡이나 밥 등의 전분류는 팔알 크기로 뭉쳐서 배출되기도 합니다. 결과물의 형태는 처리되는 음식물에 따라 달라지며 항상 가루 형태로 되는 것은 아닙니다.
처리된 결과물은 어떻게 버려야 하나요?	<ul style="list-style-type: none"> 건조된 결과물은 따로 모아서 음식물 쓰레기봉투 및 수거함에 버려주세요. 완전 건조된 결과물이어도 현행법상 음식물 쓰레기로 분류됩니다. 부피가 10분의 1로 줄고 냄새도 많이 남지 않아서 저장통을 마련하여 모았다가 한 번에 버려줘도 됩니다.
작동 중 음식물 추가 투입이 가능한가요?	가능합니다. 단, 처리도중 뚜껑을 오픈 시 뜨거운 열기가 나올 수 있으므로 조심하셔야 합니다.

자주하는 질문

질문	답변
연기(수증기)가 발생하는데 정상인가요?	<ul style="list-style-type: none">· 음식물에 함유된 수분이 건조과정에서 필터를 통해 수증기로 발생하는 현상이며, 시간이 지나면서 서서히 없어집니다.· 외부 공기가 필터를 통해 나오는 공기와 온도차가 있으면 수증기가 더 발생될 수 있습니다.· 벽면에 너무 가깝거나 필터 상단 60cm와 가까운 장소에서 동작시 물이 벽을 타고 흐를 수 있으니 공간 확보가 중요합니다.
음식물이 굳어서 떨어지지 않는데 어떻게 해야 하나요?	처리 결과물이 건조통 내 굳어 이물질 제거가 어려울 경우, 건조통 세척하기로 자동 세척 기능을 권장드립니다.

고장 신고 전 확인하기

문제 발생 시 아래 내용들을 확인 후 해결되지 않는다면
 미닉스 고객센터 서비스센터 (1800-6307) 에 문의해 주세요.

증상	해결 방안
건조통이 빠지지 않아요.	동작 중인 음식물 처리기를 정지하거나 보관 모드로 작동 중 바로 건조통을 꺼내면 건조통이 빠지지 않을 수 있습니다. 2~3초 정도 기다리신 후 건조통을 꺼내주세요.
필터 커버에 물방울이 맺혀있어요.	음식물 처리 중에는 필터 커버에 수분이나 물방울이 맺힐 수 있습니다. 음식물 처리가 정상적으로 동작되는 상황이며 처리가 완료되면 대부분의 수분은 자연 증발하여 사라집니다.
수증기가 너무 많이 배출돼요	투입된 음식물의 수분기를 고온 건조함으로써, 필터의 여과 과정을 거쳐 수증기로 수분을 배출해 내기 때문에 건조 과정 중 수증기가 배출되는 것은 정상적인 현상입니다.
건조가 되지 않아요.	· 사용 중 완전히 건조가 되지 않을 경우, 전원 버튼을 한 번 더 눌러서 처리해 주세요. (기름기, 전분, 당분류 등에 따라 건조가 덜 되었다고 느낄 수 있습니다.) · 필터 수명이 다 되었을 경우 건조 성능이 저하될 수 있으므로 교환 기한을 확인해 주세요.
계속 냄새가 나요.	· 전원은 항상 연결되어 있어야 합니다. · 필터 교체 시기가 지났을 경우 냄새 및 고장의 원인이 됩니다
건조통이 장착되지 않아요.	· 도어가 열린 상태에서 시작/정지 버튼을 누르면 회전 어셈블리가 회전하여 건조통이 제 위치로 장착될 수 있도록 조정됩니다.

제품 규격

제품명	미닉스 더 플렌더
모델명	MNFD-100G / MNFD-100GHS / MNFD-100BE / MNFD-100BEHS
색상	그레이지, 샌드 베이지
정격전압	220V / 60Hz
소비전력	0.5kW
처리방식	건조분쇄식 (복합건조식)
감량률	80% 내외
설치방식	프리스탠딩 방식 (독립형)
탈취방식	복합탈취필터
중량	9kg
규격	W 195 X D 422 X H 341mm
제조원	(주) 포레
판매원	(주) 옛홈레이드
고객센터	1800-6307

소비자 피해보상 안내

무상서비스

소비자의 피해유형		보증 기간
정상적인 사용 중 발생한 성능 및 기능상의 문제로 고장이 발생하는 경우		
구매 후 10일 이내 중요한 수리 발생		제품 교환 또는 구입가 환불
구매 후 1개월 이내 중요한 수리 발생		제품 교환 또는 무상 수리
구매 후 운송과정에서 발생한 피해		제품 교환
교환된 제품이 1개월 이내 중요한 수리 발생		구입가 환불
하자 발생		무상 수리
수리 불가능의 경우		제품 교환 또는 구입가 환불
교환 불가능의 경우		구입가 환불
수리 가능	동일 하자로 3회 발생의 경우	무상 수리
	동일 하자로 4회 발생의 경우	제품 교환 또는 구입가 환불
서로 다른 하자로 5회 이상 수리 발생		제품 교환 또는 구입가 환불
소비자가 수리 의뢰한 제품을 분실한 경우		제품 교환 또는 구입가 환불
부품 보유기간 내 수리용 부품을 보유하지 않아 발생한 피해		제품 교환 또는 구입가 환불
소비자 고의 및 과실에 의한 고장인 경우		
수리 가능한 경우		유상 수리
수리 불가능한 경우		유상수리에 해당하는 금액 징수 후 제품교환

소비자 피해보상 안내

유상서비스

- 소비자 고의 및 과실에 의해 고장이나 손상이 발생한 경우
- 전기용량을 다르게 하여 고장이나 손상이 발생한 경우
- 외부충격이나 떨어뜨림 등에 의해 고장이나 손상이 발생한 경우
- 당사에 지정하지 않은 소모품이나 옵션 사용으로 고장이 발생한 경우
- 미닉스 및 협력사가 아닌 A/S 기사에 의한 수리 후 고장이 발생한 경우
- 천재지변(화재, 가스, 지진, 풍수해 등)에 의해 고장이 발생한 경우
- 소모성 부품을 교환하는 경우
- 본 규정은 피해보상규정(기획재정부 고시 제2006-36호)에 준합니다.

❗ 고장이 아닌 경우 서비스를 신청하면 서비스 요금이 발생하오니 반드시 사용설명서를 숙지하시기 바랍니다.

품질보증서

미닉스는 품목별 소비자 분쟁 해결 규정(공정거래위원회 고시)에 따라
아래와 같이 제품에 대한 보증을 합니다.

제품명 / 모델명	
품질 보증 기간	1년
구입처	
구입일자	20 년 월 일
고객명	
연락처	

- 제품을 사용하시는 동안 사용설명서와 함께 꼭 보관하여 주시기 바랍니다.
- 본 제품은 엄격한 품질관리 및 검사 과정을 거쳐 생산된 제품입니다.
- 본 제품에 대한 품질보증은 보증서에 기재된 내용으로 보증 혜택을 받을 수 있습니다.
- 무상 보증기간은 구매일 기준이므로 구매하신 구매처에서 반드시 기재하시기 바랍니다.
- 미닉스 또는 협력사가 아닌 부적합 유통망을 통하여 구매하신 경우 서비스가 제공하지 않습니다.
- 이 보증서는 국내에서만 유효하며 재발행되지 않으니 잘 보관하시기 바랍니다.
- 표시사항이 기재되어 있지 않으면 서비스 이용 시 불이익을 받을 수 있습니다.
- 본 제품의 외관 디자인 및 규격은 품질 향상을 위하여 사전 예고 없이 변경될 수 있습니다.

고객 만족 서비스

미닉스는 자체 고객만족 서비스 센터를 운영하고 있습니다.
사용 중 이상이 발생하면 아래 안내를 따라 조치해 주세요.

온라인 문의

카카오톡 플러스에 '미닉스' 를 추가하고 챗봇에게 문의하시거나
미닉스 공식 스마트 스토어 Q&A 게시판에 글을 남겨주세요.

유선 문의

미닉스 고객만족 서비스센터(1800-6307)로 문의해 주세요.
월 - 금(10:00 - 17:00) / 점심시간(12:30 -14:00)
토, 일요일 및 공휴일은 휴무입니다.

미닉스 상담
바로가기







minix

미닉스 고객 만족 서비스센터
1800-6307

